



HLB 840 WX Multifunkční trouba s technologií Surround Temp



70 l



HydroClean



Teleskopické
pojezdy Plus



Okolní teplota

POPIS

Multifunkční trouba s technologií Surround Temp

STYL

Maestro

BARVY



ODKAZ

REF. 41560076
EAN. 8421152156759

VLASTNOSTI

Multifunkční trouba s technologií SurroundTemp
9 funkcí pro přípravu pokrmů
Čistící systém HydroClean® PRO
Objem: 70 l
Dotykový ovládací panel s LED displejem
Otočné ovladače
Rychlé přehřátí
Automatický bezpečnostní systém odpojení
Dvířka se dvěma skly
Teleskopický výsuv
Přívodní kabel bez koncovky
Hluboký plech a zesílený rošt
Dynamická ventilace

ROZMĚRY

Výška produktu (mm): 595

Šířka produktu (mm): 595

Hloubka produktu (mm):

537+22

Délka produktu (mm):

Čistá hmotnost (kg): 28

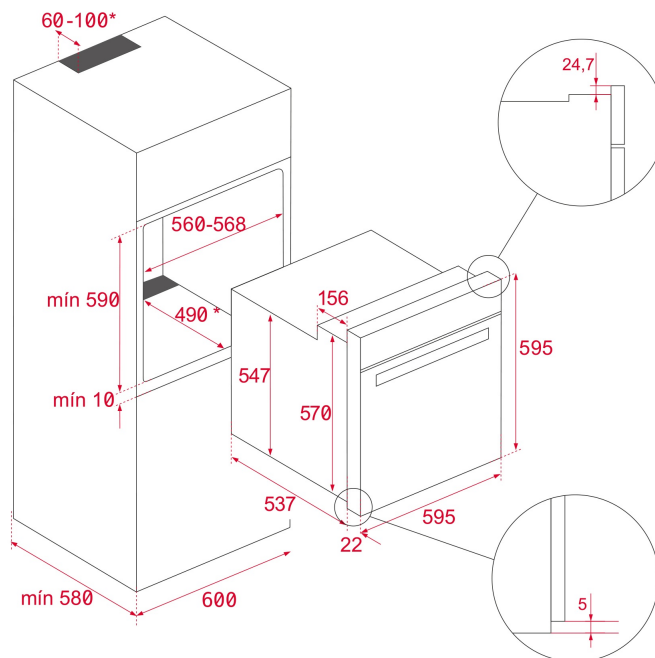

TECHNICKÁ SPECIFIKACE

SPECIFICKÉ VLASTNOSTI

Certifikáty: N / CE / CCA / CB/EAC

Počet komor: 1

Smaltovaný interiér: ANO

Regulátor min. teploty (°C): 50

Regulátor max. teploty (°C): 250

Způsob ovládání: 11+0

Počet pečících funkcí: 9

Funkce horní + spodní těleso: ANO

Funkce Gril: ANO

Funkce MaxiGril: ANO

Funkce MaxiGril + ventilátor: ANO

Spodní těleso: ANO

Funkce spodní těleso + Turbo (Pizza): ANO

Funkce Turbo: ANO

Funkce Eco: ANO

Mechanické rychlé přehřátí: ANO

Dotykové ovládání: ANO

Vyjímatelné chromované vodící lišty: ANO

Počet úrovní vodících lišt: 5

Snadno posuvné teleskopické pojezdy: ANO

Sklopný gril: ANO

ELEKTRICKÉ PŘIPOJENÍ

Maximální jmenovitý výkon (W): 3215
Frekvence (Hz): 50/60
Napětí (V): 220-240
Délka připojovacího kabelu (cm): 110
Spotřeba vnitřního osvětlení (W): 25

SPOTŘEBA ENERGIE

Energetická spotřeba cyklu v konvenčním režimu (kWh): 0.81
Energetická spotřeba cyklu v režimu nuceného proudění vzduchu (kWh): 0,68
Spodní topné těleso (W): 1150
Gril (W): 1400
MaxiGril (W): 2500
Tradiční pečení (W): 2550
Turbo (W): 2000
Multifunkční Turbo (W): 22
Motor chladicího ventilátoru (W): 18

BEZPEČNOSTNÍ SYSTÉM

Blokovací systém panelu: ANO
Možnost dětského bezpečnostního zámku: ANO
Ochrana grilu: ANO
Systém proti převrácení: ANO
Bezpečnostní termostat: ANO

SYSTÉMY ČIŠTĚNÍ

Smalt Crystal Clean (hladký): ANO
Hydroclean PRO: ANO

PŘÍSLUŠENSTVÍ

Možnost uhlíkových filtrů:

ENERGETICKÁ ÚČINNOST

Třída energetické účinnosti: A+
Index energetické účinnosti (EEI): 81

PRODUCT INFORMATION SHEET - DELEGATED REGULATION (EU) 65/2014

Název nebo ochranná známka dodavatele: TEKA
Identifikační značka modelu: HLB 840 WH-SS E03EE
Počet pečicích prostorů: 1

Pečicí prostor 1

Index energetické účinnosti: 81
Třída energetické účinnosti: A+
Spotřeba energie na cyklus (režim s přirozenou konvekcí): 0.81
Spotřeba energie na cyklus (režim s nucenou konvekcí): 0,68
Objem: 70



HLB 840 WX

ENERGETICKÝ ŠTÍTEK

